

## Beschreibung

SIROLI-Bänke des Typs B 48 entsprechen dem Typ B 16 jedoch mit Seitenarmlehnen aus Edelstahl. Die B 16 gehört zu den am häufigsten verkauften Banktypen. Die Sitzbeplankung besteht aus Matten von Hartholz-Latten, die sich seit vielen Jahren bei uns bewährt haben, weil die Latten im Mattenverbund wenig Spielraum für Trocknungsverzug haben und auch für Vandalismus kaum Angriffspunkte bieten. Die Matten werden nur an den breiteren Endlatten mit Schlossschrauben am Bankgestell befestigt und können deshalb auch als ganze Matten bei Bedarf (z.B. im Winter) entfernt werden.

## Varianten

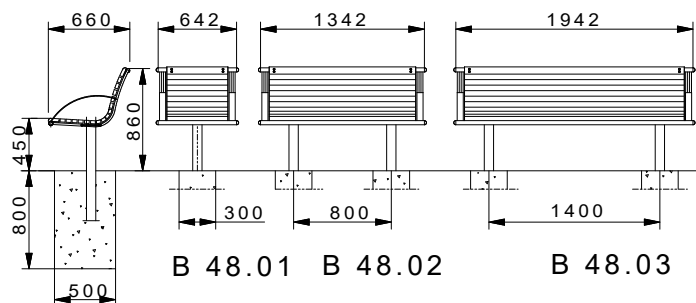

## Ausführungen

Bestell-Nr.	
B 48.01	Bank für den Außenbereich zum Einbetonieren mit Armlehne, 1-Stzer 630 mm lang, Gestell aus Edelstahl 1.4301, Sitzbelattung aus Hartholz -Matten geölt.
B 48.02	Bank für den Außenbereich zum Einbetonieren mit Armlehne, 2-Stzer 1330 mm lang, Gestell aus Edelstahl 1.4301, Sitzbelattung aus Hartholz -Matten geölt.
B 48.03	Bank für den Außenbereich zum Einbetonieren mit Armlehne, 3-Stzer 1930 mm lang, Gestell aus Edelstahl 1.4301, Sitzbelattung aus Hartholz -Matten geölt.

**Ausschreibungstext:** finden Sie im Internet unter <http://www.siroli.de>

**Bestellungen:** bitte Ausschreibungstext verwenden.

**Anmerkung:** Bei Sonderlösungen teilen Sie uns bitte Ihre Wünsche sowie die voraussichtlichen Stückzahlen mit. Wir prüfen die Ausführbarkeit und schicken Ihnen einen Lösungsvorschlag mit vollständiger Bestell- Nr. z.B. B 48.S12 und einen Angebotspreis.

**Achtung:** Im Seewasserbereich ist Ausführung in Material 1.4571 (V4A) erforderlich. Bitte bei Bestellung angeben, da sonst für Korrosionsschäden keine Haftung übernommen wird.